

Technische Daten				
Gasheizautomat Schornsteinanschluß	8941- 30 Palma	8930	Stand :	11/16

Bauart		B11Bs
Nennwärmeleistung	kW	3,3
Nennwärmebelastung	kW	4,0
Höhe	mm	850
Breite A	mm	505
Tiefe	mm	335
Abgasanschluß zur Gerätemitte B	mm	0
Abgasanschluß zur Gerätemitte C	mm	0
Gewicht	kg	38
Für Dauerbetrieb geeignet		ja
Geprüft und zugelassen nach Norm		DIN EN 613
Abgasmassenstrom	g/sek.	3,8
Erforderl. Förderdruck	Pa	5,0
Abgastemperatur	°C	168
Gasart		Propan 50 mbar (G 31)
Gasart		Erdgas E 20 mbar (G 20)
Gasanschluß Propan	mm	12 x 1
Gasanschluß Erdgas		Gewinde R ½"
Abgasanschluß	mm	90
Abgasklappe, thermisch gesteuert		Typ HOK J80
Abgang hinten: Fussboden bis Mitte Stutzen	mm	705
Sicherheitsabstand hinten	mm	0
Sicherheitsabstand seitlich	mm	200
Sicherheitsabstand vorne	mm	500

Massblatt**ORANIER**Gasheizautomat
Schornsteinanschluß

8941- 30 Palma

8930

Stand :

11/16

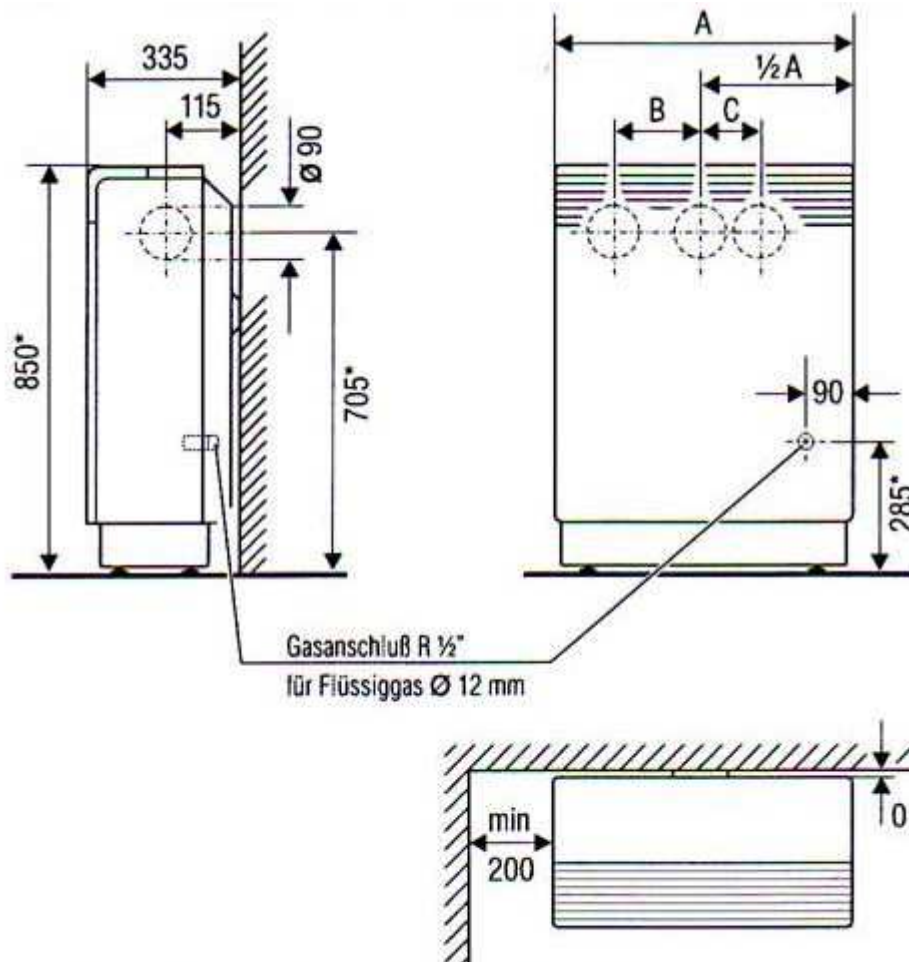

* Durch höhenverstellbare FüÙe ± 10 mm